

Unidad 6

A

1 ¿Cuánto cuesta...?

a Welches Preisschild gehört zu welchem Kleidungsstück? Ordnen Sie zu.



1 camiseta flores
15 €

2 camisa de hombre a rayas
59,90 €

3 sandalias de mujer
39 €

7 abrigo largo

4 jersey

5 minifalda estrecha
37,50 €

6 traje de baño de señora

11 sombrero
50 €

8 guantes
15 €

9 vaqueros de mujer

10 botas
137 €

12 corbata
37 €



b Hören Sie und ergänzen Sie die fehlenden Preise von a.

2 Was assoziieren Sie mit diesen Farben? Notieren Sie.

amarillo

rojo

azul

verde

.....

.....

.....

3 Comprando ropa

- a **Ergänzen Sie die Schilder mit den Angaben von drei eigenen Kleiderstücken, die Sie nicht mehr brauchen.**

.....
 color:
 talla:
 precio:
 otras características

.....
 color:
 talla:
 precio:
 otras características:

.....
 color:
 talla:
 precio:
 otras características:

- b **Schreiben Sie eine Anzeige, in der Sie eines der Kleiderstücke beschreiben.**



4 Verbinden Sie.

- | | |
|--|---|
| a Buenos días. Estoy buscando una blusa. | 1 Al fondo, a la izquierda. |
| b ¿Qué tal le queda? | 2 Es muy bonita. |
| c ¿Qué talla tiene? | 3 ¿Cómo la quiere? |
| d ¿Puedo pagar con tarjeta? | 4 Bastante bien. Creo que esta es la talla. |
| e ¿Dónde están los probadores? | 5 Pues, la cuarenta. |
| f ¿Qué le parece esta? | 6 Sí, por supuesto. |

5 Was gehört zusammen? Ordnen Sie zu.

- | | | |
|--------------------------|-------|---------------|
| a ¿Me las puedo probar? | | los trajes |
| b ¿La tiene en azul? | | las sandalias |
| c Los tenemos rebajados. | | el jersey |
| d ¿Cómo lo quiere? | | la chaqueta |

6 Ergänzen Sie die Dialoge mit *lo, la, los und las*.

- | | |
|--|--|
| a ■ Buenos días, estoy buscando un jersey.
● ¿Cómo quiere? | d ■ ¿Cómo quieres las camisetas?
● quiero a rayas. |
| b ■ ¿Cómo prefieres los pantalones, largos o cortos?
● prefiero cortos. | e ■ ¿Tienen botas de cuero?
● Sí, claro. tengo de muy buena calidad. |
| c ■ ¿Quiere ver también una falda?
● ¿ tienen en oferta? | |

7 Schauen Sie in die Koffer von Pepe und Pepa. Wer nimmt was in den Urlaub mit?



Pepa



Pepe

Llevar:

- bañador → *Lo lleva Pepa.*
- gafas de sol →
- pantalones
- zapatos
- libro
- chaqueta
- cámara de fotos
- falda

8 ¿Quién es?



a Eine der drei Personen beschreibt ihre Kleidung. Wer ist es?

.....

b Beschreiben Sie, was die anderen Personen tragen.

.....



Javier



Myriam



Nicolás

c Und Sie? Was ziehen Sie zu den folgenden Gelegenheiten an?

- a Para ir a trabajar: *Normalmente llevo...*
- b Para salir con amigos:
- c Para ir de excursión a la montaña:
- d Para ir de compras:
- e Para ir a la ópera:

9 Wie viel Euro sind das?



- ciento setenta y dos euros
 162 €



- 555 €
 quinientos cinco euros



- ciento once euros
 212 €

10 Busco piso.

a Zu welcher Wohnung passt diese Anzeige?

PISO NUEVO EXCELENTES CALIDADES
 Amueb. 3 dorm., salón, 2 baños, cocina, balcones. 96 m²

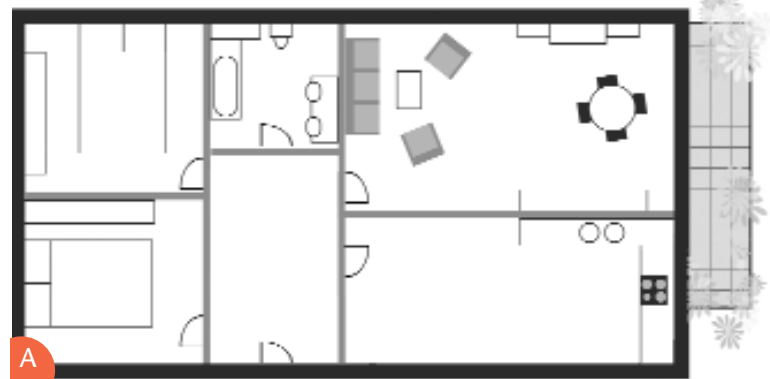

b Schreiben Sie eine Anzeige für die Wohnung 1.

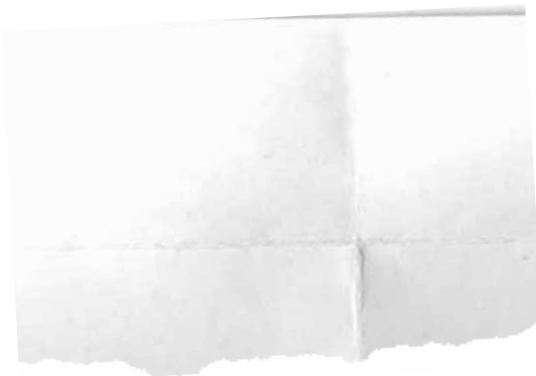

c Welche Beschreibung entspricht dem Grundriss der Wohnung B?

- 1 2

11 Sie sind umgezogen. Ordnen Sie die Möbel den Räumen zu.

- a Pongo ,
y en el dormitorio.
- b Pongo ,
y en el salón.
- c Pongo ,
y en el estudio.

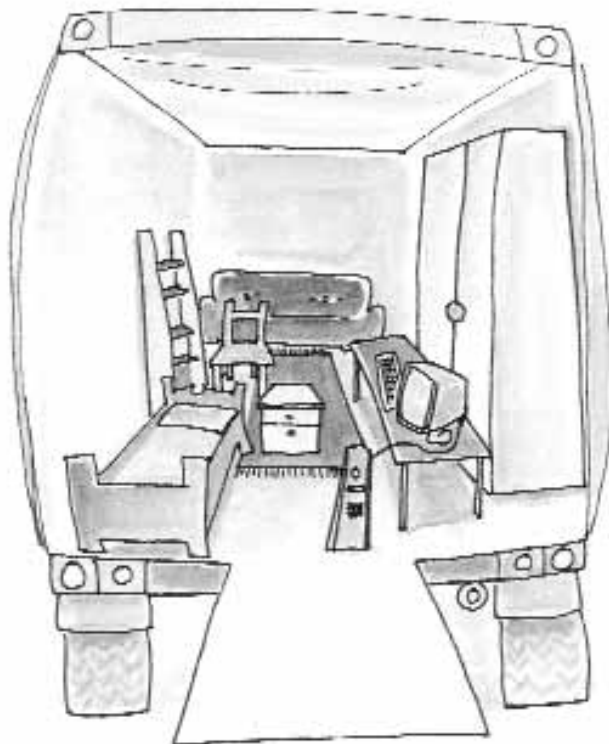

12 Ordnen Sie den Abbildungen die passende Umschreibung zu. Benennen Sie dann die Möbelstücke.

a para la ropa | b para dormir | c para leer | d para comer | e para libros



.....



.....



.....



.....



.....

13 ¿Cuál compro?

a ¿Welchen Teppich kaufen Sie? Warum?



SIGNA
alfombra
99,95€



STREP
alfombra
149€

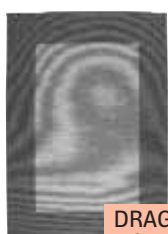

DRAGOR
alfombra
29,95€



FREGA RUND
alfombra
99,95€

.....

.....

.....

.....

b Notieren Sie 6 Aussagen über die Teppiche von a und verwenden Sie dabei die angegebenen Adjektive und folgende Ausdrücke: *más... que, menos... que, tan... como* und *igual... que*.

grande | pequeña | bonita | fea | cara | barata

- a
- b
- c
- d
- e
- f

14 ¿Quién es el más moderno?

a Comparen Sie diese Personen.

alto/-a | bajo/-a | gordito/-a | delgado/-a | guapo/-a | moderno/-a | elegante | deportista

Borja es más bajo que Patricia, pero es el más guapo.

.....

.....

.....

.....

.....

.....



Borja Patricia Federico

b Schauen Sie das Foto an und vergleichen Sie die Personen. Was glauben Sie? Wer hat welche Eigenschaften?



- a *Markus es el más moderno.*
- b
- c
- d
- e
- f
- g

Carla, Abel, Tino, Carmen, Markus, Marta, Robert

- 15** Sie sind auf einer Messe in Argentinien und vertreten Ihr Land.
Welche Produkte können Sie dort vorstellen? Ergänzen Sie das Poster und notieren Sie jeweils einen Satz mit Superlativ zum Produkt.

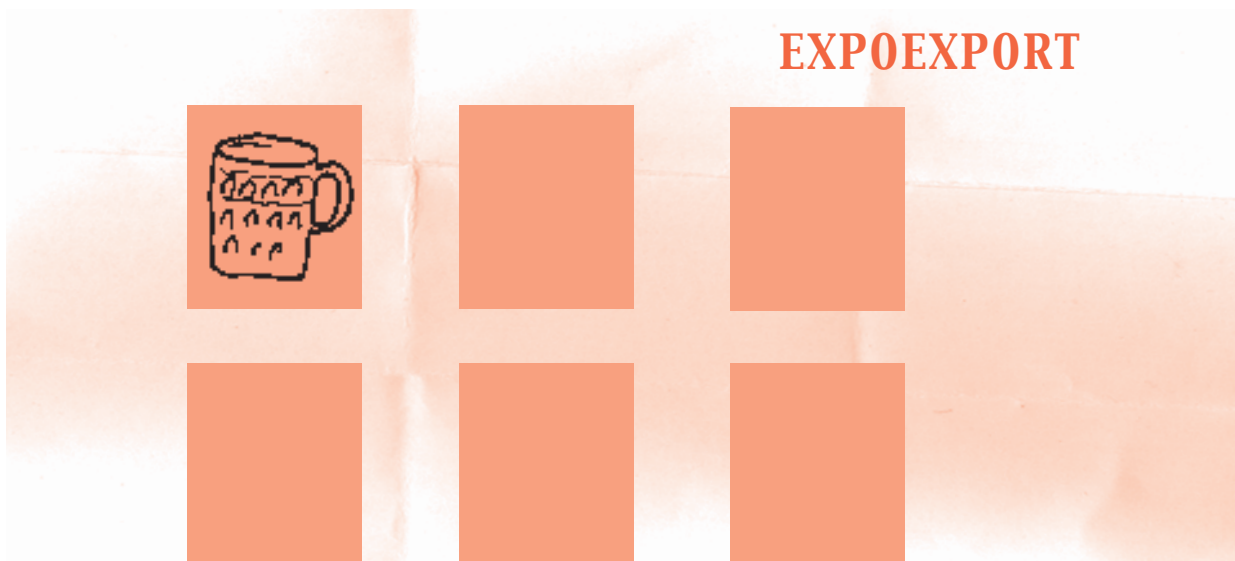

- a La cerveza „Hopfengold“ es la mejor cerveza de Europa.
 b
 c
 d
 e
 f

- 16** Ergänzen Sie die Anzeige, in der Sie einen Markt in Ihrer Nähe beschreiben.

Mercado:

Artículos:

Lugar:

Horario:

17 a Welcher Laut kommt in den Wörtern vor? Kreuzen Sie an.

	[θ]	[k]	[tsch]		[θ]	[k]	[tsch]
a vaqueros	<input type="checkbox"/>	<input checked="" type="checkbox"/>	<input type="checkbox"/>	g veintiocho	<input type="checkbox"/>	<input type="checkbox"/>	<input type="checkbox"/>
b zapatos	<input type="checkbox"/>	<input type="checkbox"/>	<input type="checkbox"/>	h quinientos	<input type="checkbox"/>	<input type="checkbox"/>	<input type="checkbox"/>
c ochenta	<input type="checkbox"/>	<input type="checkbox"/>	<input type="checkbox"/>	i diecinueve	<input type="checkbox"/>	<input type="checkbox"/>	<input type="checkbox"/>
d cero	<input type="checkbox"/>	<input type="checkbox"/>	<input type="checkbox"/>	j chaqueta	<input type="checkbox"/>	<input type="checkbox"/>	<input type="checkbox"/>
e cuatro	<input type="checkbox"/>	<input type="checkbox"/>	<input type="checkbox"/>	k corbata	<input type="checkbox"/>	<input type="checkbox"/>	<input type="checkbox"/>
f camisa	<input type="checkbox"/>	<input type="checkbox"/>	<input type="checkbox"/>	l azul	<input type="checkbox"/>	<input type="checkbox"/>	<input type="checkbox"/>

b Hören Sie und überprüfen Sie.

c Richtig (*verdadero*) oder falsch (*falso*)? Markieren Sie.

v f

- Vor e und a klingt c wie th in engl. *the*, z.B. diecinueve.
- Vor a, o und u wird das c wie das k in Kilo ausgesprochen, z.B. *camisa* oder *cuatro*
- ch klingt immer wie [tsch], z.B. *ochenta*.
- Das u nach einem q wird ausgesprochen, z.B. *chaqueta*.

¡Fíjate!

d Verbessern Sie die falschen Aussagen von 17c.

.....

.....

.....

18 Hören Sie und ergänzen Sie c, z und ch.

- a Son cuarenta conincuenta yuatro.
- b Laaquetauesta o.....o mil ocho.....ientas ochenta y ocho.
- c Losapatoserrados a.....ules no están en elomedor.
- d Laamisa valeiento die..... euros.

19 a Hören Sie die Wörter und ergänzen Sie die Aussagen.

hola | Alhambra | Honduras | Habana | ahora | hace | huevo | Huelva

- h am Wortanfang wird ausgesprochen, z.B. :
- h innerhalb eines Wortes wird ausgesprochen, z.B.

¡Fíjate!

b Hören Sie und sprechen Sie nach.

- a No hay nadie.
- b Hoy voy al campo con mi hijo.
- c ¡Hola!, ¿que haces ahora?
- d En La Habana y en Huelva hace buen tiempo.